

homeier Downair MISTRAL

**Produktfeatures:**

- Kombinierbar mit allen flächenbündigen Glaskeramik- und Induktionskochfeldern – frei und herstellerunabhängig!
- Zwei Reinigungsstufen mit einer Kombination aus Adsorption und Absorption für schonungslose Effektivität bei der Luftreinigung.
- Seitlich platzierte Absaugöffnungen – das komplette Kochfeld kann ungestört genutzt werden.
- Intuitives Bedienfeld aus Echtglas, auch mit nassen Fingern bedienbar.
- Das leiseste Downair-System am Markt dank laufruhigen und sparsamen EC-Lüfter-Motoren.
- Konfigurator für Planungsskizzen in nur 5 Minuten: konfigurator.homeier.com
- Planbar ab einer Arbeitsplattentiefe von 650mm und Arbeitshöhe von 700mm bis 1120mm sowie für Standard-Schranktiefen von 560mm

ENERGIEKLASSE A+

HDO MISTRAL

homeier Downair MISTRAL

Technische Daten:

- Nachlauffunktion: konfigurierbare Automatik
- Rohranschluss: Ø 150 mm
- Lüfterleistung freiblasend: 875 m³/h
- Leistungsaufnahme: 130 W
- Geräuschpegel Stufe 3, Abluft | Umluft: 60 | 61 dB(A)
- Gewicht netto: 30 kg
- Energieklasse: A+
- Jährlicher Energieverbrauch in kWh pro Jahr: 18
- Fluidynamische Effizienz: A
- Beleuchtungseffizienz: -
- Fettabscheidegrad: A
- Nicht für Gaskochfelder geeignet.

Ihr Kochfeld mit Ihrer Haube planen, schnell und einfach:

www.konfigurator.homeier.com

Maße Beispielzeichnung
 A= 572-918 mm
 B= 510-546 mm

Neu und zum Patent angemeldet.
 Fettabscheidung durch Adsorption (1)
 und Absorption (2)

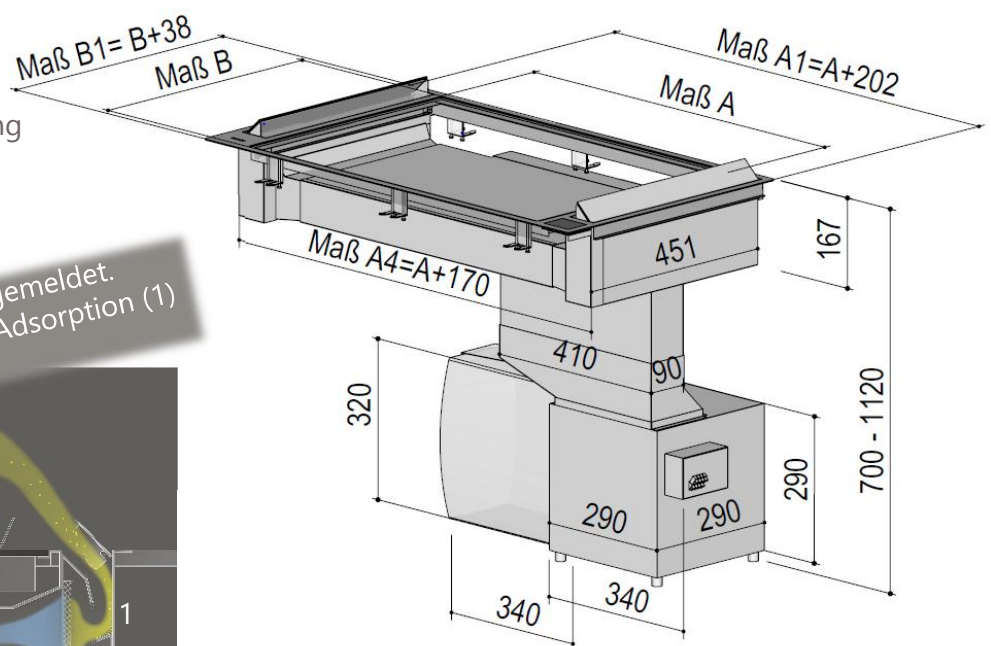
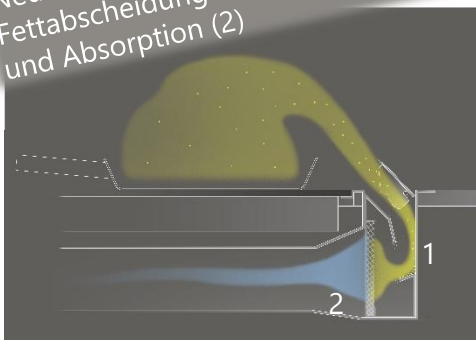

Bezeichnung	Bestell-Nr.	Sonstiges
HDO Mistral Abluft	1400000	
HDO Mistral Umluft	1400001	inkl. Umluftfilter (HUF)
HDO Mistral Hybrid	1400002	inkl. Hybridfilter (HHF), zzgl. Mauerkasten (BMK)

Maßanfertigung je nach
Kochfeld